

Frivillig rekommendation angående inköp och utrustning till kyl- och fryscondoler

Denna frivilliga rekommendation, som arbetats fram av handelsbranschen, ger stöd vid nyinköp och för att förbättra befintliga kyl- och fryscondoler. Leverantörerna av kyl- och fryscondoler får genom rekommendationen en enhetlig bild från beställarhåll angående höjd- och räckavstånd. Rekommendationen är ett led i arbetet med att förebygga belastningsbesvär hos butiksmedarbetare.

Bakgrund

Frågan om utformning av kyl- och fryscondoler behandlades 2008 i den så kallade beställargruppen, i vilken Axfood, COOP och ICA ingick. Gruppen fattade beslut om en frivillig rekommendation om 96 cm som lämplig höjd på kyl- och fryscondoler. Arbetsmiljöverket tog upp frågan om problemet med långa räckavstånd och djupa framåtböjningar gällande frysdiskar på mötet med Handelsn samrådsgrupp för arbetsmiljöfrågor, HSA, 2009-10-23.

I referensgruppen som bildades 2010-02-24 har följande företag varit representerade: Axfood, Bergendahlsgruppen, Coop och Ica. Företagsrepresentanterna har en bred kompetens och erfarenhet när det gäller inköp, arbetsmiljöansvar, teknik och logistik. Butiksmedarbetare med avdelningsansvar för frysvaror och god kännedom om arbetets utförande har också deltagit.

Representanter från kyl- och frysleverantörerna Norpe, Arneg/Wica och Carrier Refrigeration AB har deltagit.

Ergonom från Feelgood har bidragit med ergonomiska rekommendationer. Arbetsgivarföreningen KFO, Handelsanställdas förbund samt Svensk Handel har på olika sätt bistått under framtagandet av den frivilliga rekommendationen.

Kontakt

Vid frågor kontakta den som är ansvarig för frågan inom Axfood, Bergendahlsgruppen, Coop och Ica. Det går även bra att kontakta Arbetsgivarföreningen KFO, Handelsanställdas förbund och Svensk Handel.

Frivillig rekommendation

Vid nyinköp av kyl- och frysgondoler

Vid inköp av nya kyl- och frysgondoler bör dessa av ergonomiska skäl ha **maximalt** följande höjd och räckavstånd:

- Höjd 94 cm inkl. lock.
- Räckavstånd/djup diagonalt 110 cm motsvarar cirka 42 cm lastdjup.
- Räckavstånd/bredd 94 cm bredd (mått från utsida till insida bakkant för de diskar med åtkomst från ena sidan).

Mer om räckavstånd

Räckavståndet bör om möjligt minimeras ytterligare vid nybeställning. Beakta både butikens behov och nämnda mått ovan.

Räckavstånd/djup bör minimeras både när det gäller nya och befintliga gondoler exempelvis genom trappstegsformad förhöjning eller andra åtgärder i gondolen.

Räckavståndet påverkas dels av djupet som i sin tur påverkas av sarghöjden, lastdjup och storleken på luftkanalen.

Räckavståndet påverkas även av bredden som i sin tur påverkas av lastbredd, sargbredd och luftspalt.

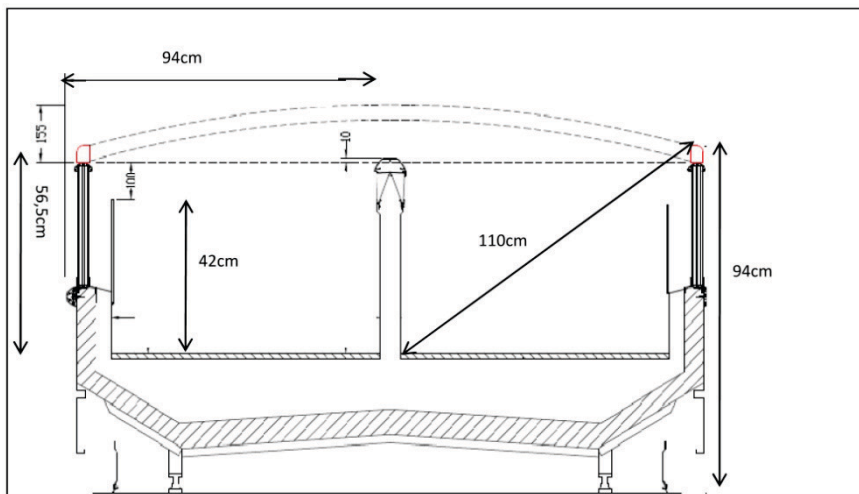

Anpassning av befintliga kyl- och frys gondoler

Angående befintliga kyl- och frys gondoler eller komplettering av befintliga sådana kan arbetstagarnas arbete underlättas genom följande åtgärder:

- Höjden sänks genom att fötter/ben sänks så mycket som möjligt. Har gondolen lock tillkommer ca 3,5 cm som påverkar höjden.
- Använd trappstegsformad förhöjning eller andra åtgärder i gondolen för att minimera räckavståndet. Minskat räckavstånd underlättar arbetet.

Övriga faktorer att beakta

Förutom kyl- och frys gondolernas utseende och mått finns det andra faktorer som har betydelse för att förebygga belastningsbesvär hos butiksmedarbetare.

- Variation. Variera om möjligt arbete vid frysavdelningen med andra arbetsuppgifter i butiken. Beakta bland annat tid, omfattning, typ av belastning, temperatur.
- Arbetsteknik. Lär ut en bra arbetsteknik så att arbetet kan utföras på ett så skonsamt sätt som möjligt.
- Arbetshjälpmedel. Använd de arbetshjälpmedel som finns för att underlätta arbetet exempelvis trappstegsformad förhöjning i gondolen, vagn, pall, handskar.
- Samverkan. För att nå goda resultat i arbetsmiljöarbetet är samverkan mellan arbetsgivare, skyddsombud och medarbetare en förutsättning.